

# Trailer – Modul

12 V / 3 x 52 W

## Trailer – Modul

Warnblinker & Blinker bei Blaulichtbetrieb

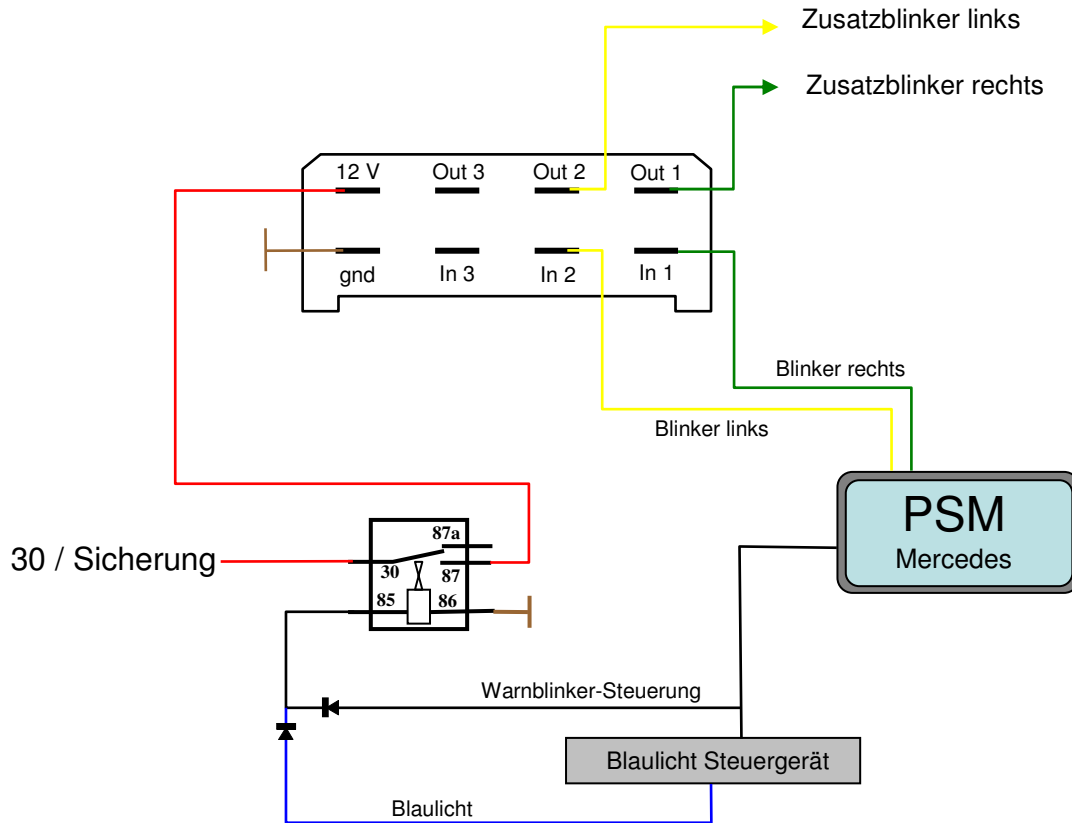

## Zusatzverbraucher

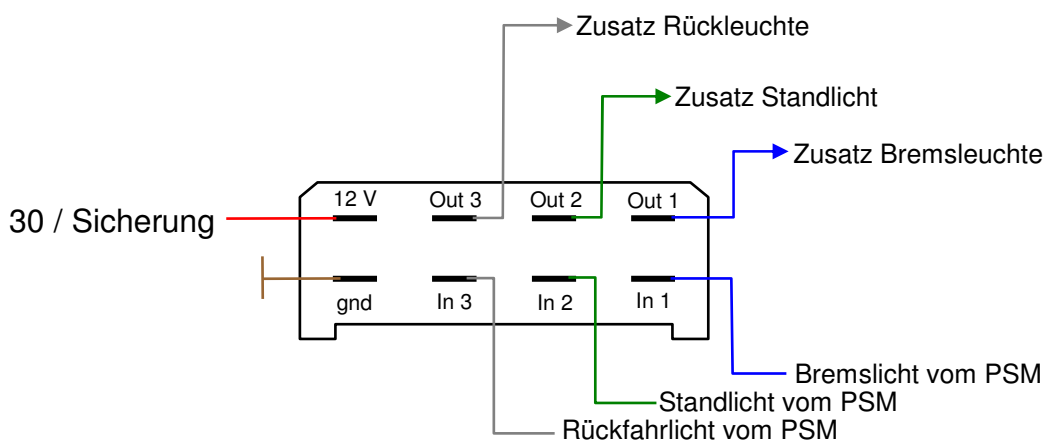

**Das Verstärkermodule dient zur Verstärkung von Signalen am Ausgang.**

### Funktion

Die einzelnen Kanäle des Moduls sind kurzschlussfest und überlastsicher. Schutz ist gewährleistet bei Spannungsverpolung sowie Übertemperatur. Die Abschaltung erfolgt automatisch bei Über- und Unterspannung. Das Modul schaltet bei Kurzschluß schneller ab als eine Sicherung. Der Ruhestrombedarf des Verstärkermodule ist gering (< 100 mA).

### Technische Daten

Betriebstemperatur: -40 °C bis 85 °C

max. Gesamtleistung: < 150 W

max. Leistung pro Kanal: < 52 W

Betriebsspannung: 12 V/ 9-30 V auf Anfrage